

Wisent PRC76A

Stationaire bandslijp/pijpuitslijpmachine

- Robuuste industriële slijpmachine
- 3 Fase motor, 400 Volt, 2,2/2,8 kW
- Bandafmeting 100 x 2.000 mm
- Groot slijpoppervlak 150 x 420 mm
- Vlaklijpgedeelte voorzien van grafietstrip
- 2 snelheden 15 – 30 m/sec
- Slijphoek variabel instelbaar van 30° t/m 90°
- Inclusief set rollen van ½" t/m 2½" Gas (Ø20 t/m Ø76 mm)
- Snel wisselen van slijprollen zonder gereedschap
- Snel en éénvoudig wisselen van schuurband
- Bandsturing met fijnafstelling
- Vonkenbak voor opvang van slijpresten
- Zware stabiele triangelvoet met houder voor rollen
- Vaste werkhoogte ca. 900 mm
- Voorbereid voor stofafzuiging
- Overzichtelijk bedienpaneel met o.a. nulspanningsschakelaar en noodstop
- Voorzien van 400 Volt koppelcontactstop 5-polig 16 A
- Thermische beveiliging tegen overbelasting
- Gewicht ca. 180 kg

Machine wordt compleet geleverd met:

- Slijpband
- Oogbeschermglas
- Rollenset van ½" t/m 2½" Gas

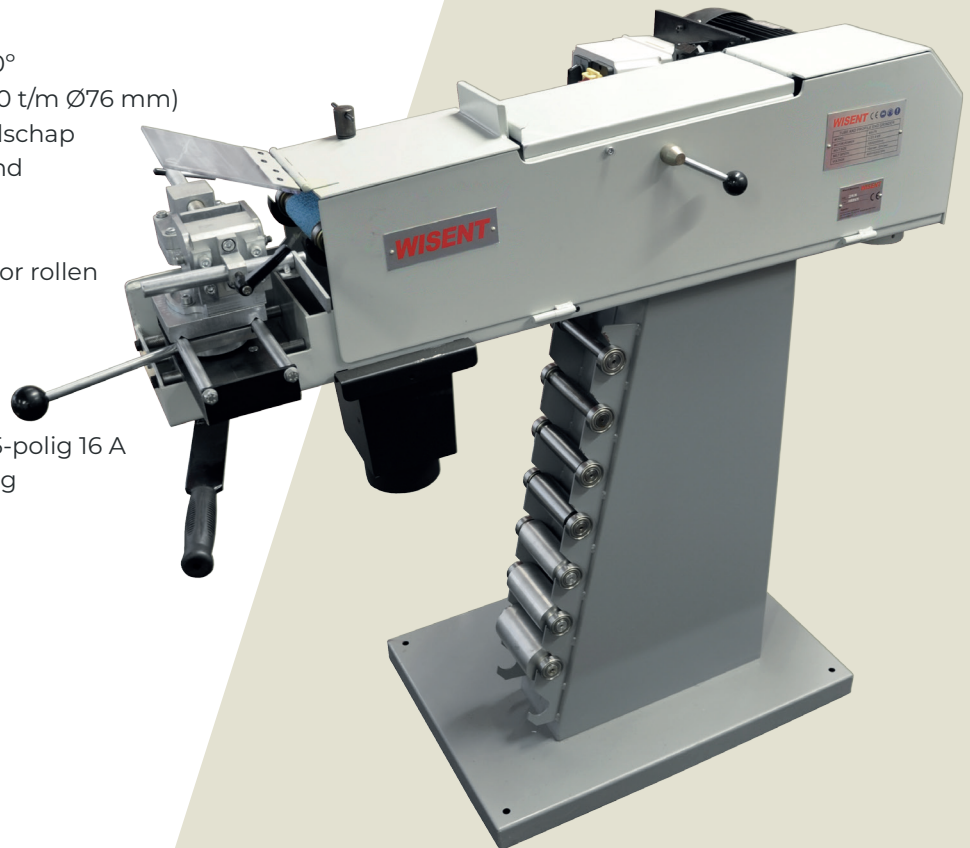

Diameter rollenset

Ø 20	1/2"
Ø 26	3/4"
Ø 32	1"
Ø 42	1.1/4"
Ø 48	1.1/2"
Ø 60	2"
Ø 76	2.1/2"

Technische gegevens

Voltage	3 Fase / 400 Volt
Motorvermogen	2,2 / 2,8 kW
Bandsnelheid	15 - 30 m/sec
Bandafmeting	100 x 2.000 mm
Rollenset	1/2" – 2.1/2"
Werkhoogte	900 mm
Gewicht ca.	180 kg
Artikelnummer	667100010

Toebehoren / Opties

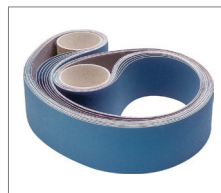

Wisent slijpanden

- Afmeting 100 x 2.000
- Bruine uitvoering voor standaard gebruik
- Blauwe uitvoering voor aluminium en RVS
- Leverbaar in diverse slijpkorrels